

ROMÂNIA
JUDEȚUL NEAMȚ
COMUNA ONICENI
CONSILIUL LOCAL

HOTĂRÂRE
Nr.83/22.12.2021

Privind aprobarea investiției”Pereu din beton, șanț deschis în sat. Solca, com.Oniceni”

Consiliul local al comunei Oniceni, judetul Neamt;
Examinând referatul domnului Buzdug Corneliu,consilier achiziții publice, în cadrul Primăriei comunei Oniceni,inregistrat la nr.8027/21.12.2021 prin care se explică necesitatea realizării investiției”Pereu din beton, șanț deschis în sat. Solca, com.Oniceni” ,
-referatul de aprobare al primarului comunei Oniceni, domnul Duminica Ioan Bogdan inregistrat la numarul 8034/21.12.2021;
-avizul comisiei de specialitate din cadrul consiliului local:
In temeiul prevederilor;
-art.44 (1)si(4),art.45 din Legea 273/2006 privind finantele publice locale cu completarile si modificarile ulterioare
-H.G.nr.907/2016 privind etapele de elaborare si continutul cadru al documentatiei tehnico-economice,obiectivelor si proiectelor de investiții finanțate din fonduri publice,cu modificările si completările ulterioare;
În temeiul art. 129, alin. (2), lit. ”c”, alin. (6), lit. ”b”, precum și ale art. 196, alin. (1), lit. ”a”, din O.U.G. nr. 57/2019, privind Codul Administrativ; adoptă prezenta

HOTĂRÂRE

Art. 1 Se aproba investitia ”Pereu din beton șanț deschis în sat Solca, com. Oniceni, jud. Neamt”.

Art. 2 Valoarea totala estimata a investitiei cu TVA este în cuantum de 244 585,60 LEI si se asigură integral din bugetul local, conform Devizului general anexat.

Art. 3 Cu ducerea la indeplinire a prezentei, raspunde primarul comunei Oniceni.

Art.4 Secretarul general al comunei va asigura comunicarea prezentei hotărâri autorităților, instituțiilor precum și persoanelor interesate.

PREȘEDINTE DE ȘEDINȚĂ,
Cepreagă Monica-Ana



CONTRASEMNEAZĂ PENTRU LEGALITATE,
Secretar general,
Vătavu Laura-Valentina

Cvorum necesar adoptării, conform art.139 alin.2, lit.g) din O.U.G 57/2019- **majoritatea absolută**

Prezenta hotărâre a fost adoptată în sedință ordinară, cu13...voturi pentru ,.....voturi împotriva, ..0.....abțineri, din totalul de ...13...consilieri locali participanti, 13 consilieri în functie si 13 consilieri potrivit Ordinului Prefectului.

OBIECTIV: Pereu din beton sant deschis in sat.Solca, com.Oniceni
Beneficiar: Comuna Oniceni
Proiectant: SC AQUA PROJECT SRL
Executant: _____

TEST

dimensiuni h 50 x L 250
sau rapori de 1:5
format recomandat
.jpg, bmp

Proiect: _____ **nr:** _____
Plansa: _____ **nr:** _____
Faza: _____

DEVIZUL GENERAL

al obiectivului de investitii

Pereu din beton sant deschis in sat.Solca, com.Oniceni

Anexa Nr. 7

Conform H.G. nr. 907 din 2016

Nr. crt.	Denumirea capitolelor si subcapitolelor de cheltuieli	Valoare (fara TVA)	TVA	Valoare cu TVA
		lei	lei	lei
1	2	3	4	5
CAPITOL 1				
Cheltuieli pentru obtinerea si amenajarea terenului				
1.1	Obtinerea terenului	0.00	0.00	0.00
1.2	Amenajarea terenului	0.00	0.00	0.00
1.3	Amenajari pentru protectia mediului si aducerea terenului la starea initiala	0.00	0.00	0.00
1.4	Cheltuieli pentru relocarea/protectia utilitatilor	0.00	0.00	0.00
	TOTAL CAPITOL 1	0.00	0.00	0.00
CAPITOL 2				
Cheltuieli pentru asigurarea utilitatilor necesare obiectivului de investitii				
	TOTAL CAPITOL 2	0.00	0.00	0.00
CAPITOL 3				
Cheltuieli pentru proiectare si asistenta tehnica				
3.1	Studii	564.27	107.21	671.48
3.1.1	Studii de teren	564.27	107.21	671.48
3.1.2	Raport privind impactul asupra mediului	0.00	0.00	0.00
3.1.3	Alte studii specifice	0.00	0.00	0.00
3.2	Documentatii-suport si cheltuieli pentru obtinerea de avize, acorduri si autorizatii	0.00	0.00	0.00
3.3	Expertizare tehnica	282.13	53.60	335.73
3.4	Certificarea performantei energetice si auditul energetic al cladirilor	0.00	0.00	0.00
3.5	Proiectare	10,344.95	1,965.55	12,310.50
3.5.1	Tema de proiectare	0.00	0.00	0.00
3.5.2	Studiu de fezabilitate	0.00	0.00	0.00
3.5.3	Studiu de fezabilitate/documentatie de avizare a lucrarilor de interventii si deviz general	0.00	0.00	0.00
3.5.4	Documentatiile tehnice necesare in vederea obtinerii avizelor/acordurilor/autorizatiilor	0.00	0.00	0.00
3.5.5	Verificarea tehnica de calitate a proiectului tehnic si a detaliilor de executie	940.45	178.69	1,119.14
3.5.6	Proiect tehnic si detalii de executie	9,404.50	1,786.86	11,191.36
3.6	Organizarea procedurilor de achizitie	0.00	0.00	0.00
3.7	Consultanta	0.00	0.00	0.00
3.7.1	Managementul de proiect pentru obiectivul de investitii	0.00	0.00	0.00
3.7.2	Auditul financiar	0.00	0.00	0.00
3.8	Asistenta tehnica	2,633.26	500.31	3,133.57
3.8.1	Asistenta tehnica din partea proiectantului	752.36	142.94	895.30
3.8.1.1	pe perioada de executie a lucrarilor	376.18	71.47	447.65

DEVIZUL GENERAL: Pereu din beton sant deschis in sat.Solca, com.Oniceni

1	2	3	4	5
3.8.1.2	pentru participarea proiectantului la fazele incluse în programul de control al lucrarilor de executie, avizat de catre Inspectoratul de Stat în Constructii	376.18	71.47	447.65
3.8.2	Dirigentie de santier	1,880.90	357.37	2,238.27
TOTAL CAPITOL 3		13,824.61	2,626.67	16,451.28
CAPITOL 4				
Cheltuieli pentru investitia de baza				
4.1	Constructii si instalatii	188,089.97	35,737.09	223,827.06
4.2	Montaj utilaje, echipamente tehnologice si functionale	0.00	0.00	0.00
4.3	Utilaje, echipamente tehnologice si functionale care necesita montaj	0.00	0.00	0.00
4.4	Utilaje, echipamente tehnologice si functionale care nu necesita montaj si echipamente de transport	0.00	0.00	0.00
4.5	Dotari	0.00	0.00	0.00
4.6	Active necorporale	0.00	0.00	0.00
TOTAL CAPITOL 4		188,089.97	35,737.09	223,827.06
CAPITOL 5				
Alte cheltuieli				
5.1	Organizare de santier	1,880.90	357.37	2,238.27
5.1.1	Lucrari de constructii si instalatii aferente organizarii de santier	1,880.90	357.37	2,238.27
5.1.2	Cheltuieli conexe organizarii santierului	0.00	0.00	0.00
5.2	Comisioane, cote, taxe, costul creditului	2,068.99	0.00	2,068.99
5.2.1	Comisioanele si dobanzile aferente creditului bancii finantatoare	0.00	0.00	0.00
5.2.2	Cota aferenta ISC pentru controlul calitatii lucrarilor de constructii	188.09	0.00	188.09
5.2.3	Cota aferenta ISC pentru controlul statului in amenajarea teritoriului, urbanism si pentru autorizarea lucrarilor de constructii	940.45	0.00	940.45
5.2.4	Cota aferenta Casei Sociale a Constructorilor - CSC	940.45	0.00	940.45
5.2.5	Taxe pentru acorduri, avize conforme si autorizatia de construire/desfiintare	0.00	0.00	0.00
5.3	Cheltuieli diverse si neprevazute	0.00	0.00	0.00
5.4	Cheltuieli pentru informare si publicitate	0.00	0.00	0.00
TOTAL CAPITOL 5		3,949.89	357.37	4,307.26
CAPITOL 6				
Cheltuieli pentru probe tehnologice si teste				
6.1	Pregatirea personalului de exploatare	0.00	0.00	0.00
6.2	Probe tehnologice si teste	0.00	0.00	0.00
TOTAL CAPITOL 6		0.00	0.00	0.00
TOTAL GENERAL		205,864.47	38,721.13	244,585.60
din care: C+M (1.2+1.3+1.4+2+4.1+4.2+5.1.1)		189,970.87	36,094.47	226,065.33

1 euro = 4.44 lei, curs la data de 6/2/2015

Executant,

Director General,



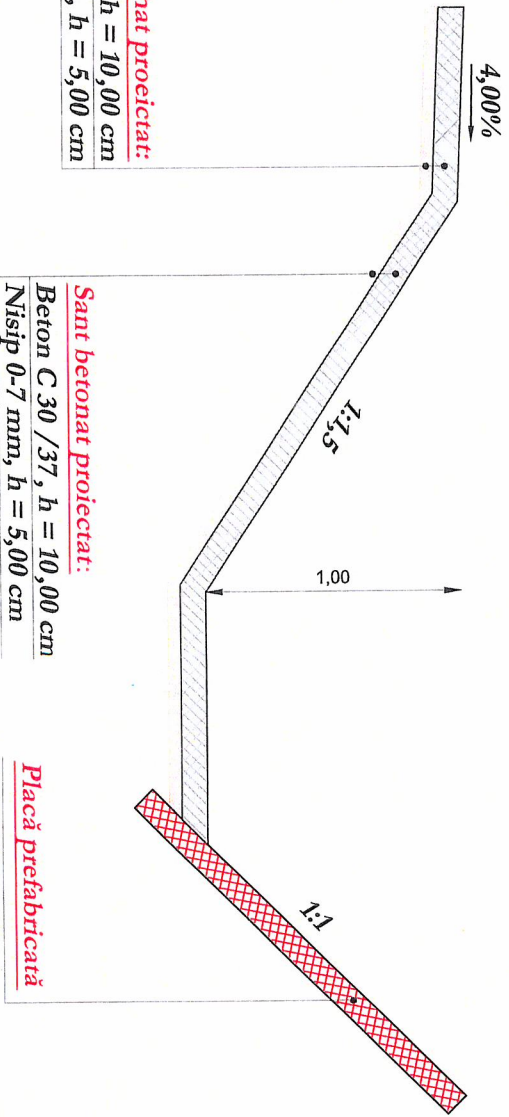
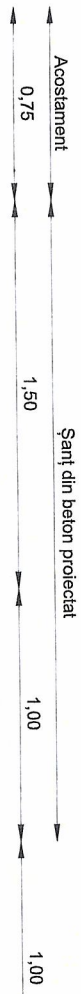

Acostament betonat proiectat:
Beton C 30 /37, h = 10,00 cm
Nisip, h = 5,00 cm

Sant betonat proiectat:
Beton C 30 /37, h = 10,00 cm
Nisip 0-7 mm, h = 5,00 cm

Placă prefabricată